



**ПЕРВЕНСТВО РОССИИ ПО СПОРТИВНОМУ ТУРИЗМУ НА ПЕШЕХОДНЫХ ДИСТАНЦИЯХ
СРЕДИ ЮНИОРОВ И ЮНИОРОК 16 – 21 ГОД
ПЕРВЕНСТВО РОССИИ ПО ТУРИЗМУ НА ПЕШЕХОДНЫХ ДИСТАНЦИЯХ СРЕДИ ОБУЧАЮЩИХСЯ**

19-23 июля 2017 г.

Республика Марий Эл, пос. Куяр, ДОЛ «Сосновая роща»

**УСЛОВИЯ СОРЕВНОВАНИЙ В ДИСЦИПЛИНЕ
«ДИСТАНЦИЯ – ПЕШЕХОДНАЯ - ГРУППА» (короткая, 4 класс)**

Класс дистанции – 4

Протяженность дистанции – 1357 м

Количество этапов – 8

СТАРТ.

Расстояние до этапа 1: 55 м

Этап 1. Переправа по бревну.

Параметры:

| Длина этапа | Длина бревна | Расстояние от ТО до КЛ | Высота ТО над землей |
|-------------|--------------|------------------------|--------------------------|
| 10 м | 6 м | ИС – 2 м ЦС – 2 м | ИС – 1,5 м ЦС – 1,5 м |

Оборудование:

ИС: БЗ, КЛ – начало ОЗ, ТО1 – 1 карабин.

ЦС: БЗ, КЛ – окончание ОЗ, ТО2 – 1 карабин.

Действия: Движение первого участника стоя по п.7.3. Организация перил по п.7.6. Движение остальных участников стоя по п.7.8. Снятие перил по п.7.7.1.

Обратное движение: Движение производится по КОД, расположенному вдоль нитки этапа.

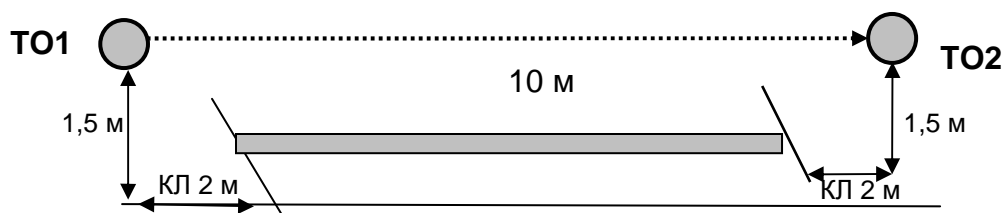

Расстояние до этапа 2: 95 м

Этап 2. Вертикальный маятник.

Этап проходит в следующем порядке:

- 1) Один из участников переходит по коридору нитки к подводным перилам;
- 2) Поднимается по подводным перилам п.7.10 к ТО;
- 3) Закрепляет перила этапа 2 на ТО;
- 4) Осуществляет спуск по своим или по подводным перилам по п. 7.12 с ВКС;
- 5) Переходит обратно по коридору нитки на ИС этапа 2;
- 6) Участники преодолевают этап 2.

Параметры:

| |
|-------------|
| Длина этапа |
| 5 м |

Оборудование:

ИС: БЗ, КЛ – начало ОЗ.

ТО – 2 карабина в ОЗ. Судейские подводные перила.

ЦС: БЗ, КЛ – окончание ОЗ.

Действия: Подъем участника к ТО по п.7.10. Спуск участника с ТО по п.7.12 с ВКС. Преодоление этапа по п.7.15.6. В случае касания ОЗ участник возвращается на ИС этапа и повторяет этап без нарушения. Снятие перил по п.7.7.1.

Обратное движение: в случае невозможности вернуться по своим перилам по условиям этапа (не снимаются перила), движение осуществляется по ПОД к ТО по п.7.10.

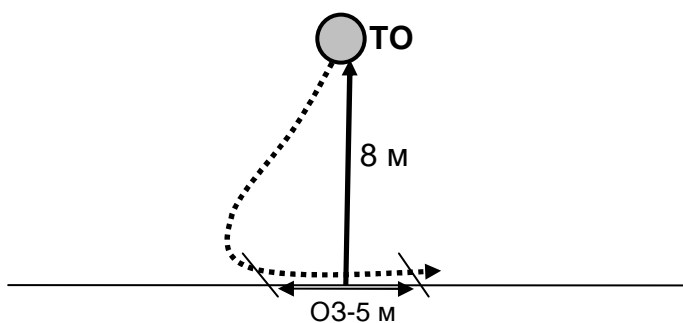

Расстояние до этапа 3: 470 м

Этап 3. Переправа по параллельным перилам.

Этап участники проходят в следующем порядке:

- 1) Один из участников переходит по коридору нитки к подводным перилам;
- 2) Поднимается по подводным перилам по п.7.10 к ТО2;
- 3) Закрепляет перила этапа 3 на ТО2;
- 4) Осуществляет спуск по подводным перилам по п.7.10;
- 5) Остальные участники преодолевают этап 3 и осуществляет спуск по подводным перилам по п.7.10;

При организации сопровождения на этапе с земли под ТО2, пропускать веревку через ТО2 не обязательно, в этом случае крепление сопровождающей веревки осуществляется в ИСС участника, вставать на самостраховку сопровождающему участнику не следует.

Параметры:

| Длина этапа | Крутизна | Расстояние от опоры до КЛ | Расстояние между верхней и нижней опорами | Высота нижней ТО над землей |
|-------------|----------|---------------------------|---|-----------------------------|
| 18 м | 10° | ИС – 2 м | 1,2 м | ИС – 1 м; ЦС – 4 м |

Оборудование:

ИС: БЗ, КЛ – начало ОЗ, ТО1 – по 1 карабину на верхней и нижней опорах.

ЦС: ОЗ, ТО2 – горизонтальные опоры (верхняя и нижняя), 1 карабин на верхней опоре – только для постановки на самостраховку.

Действия: Организация перил по п.7.6 с ТО1. Движение по п.7.8. Снятие перил по п.7.7.1 разрешено с земли под ТО2.

Обратное движение: в случае невозможности вернуться по своим перилам по п.7.8, движение осуществляется по коридору своей нитки к ТО1.

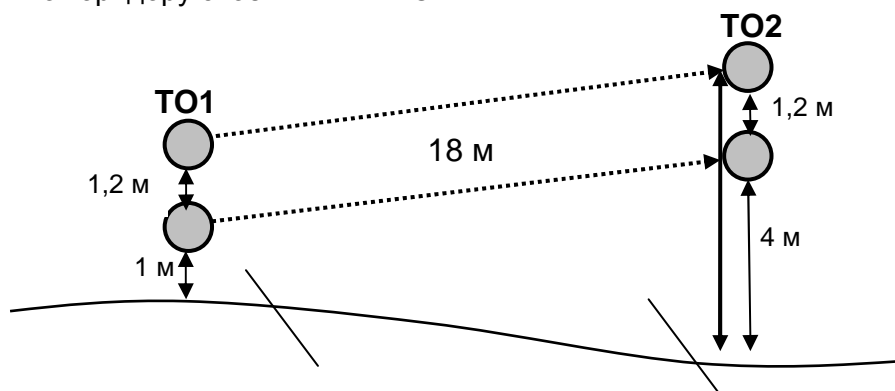

Расстояние до этапа 4: 230 м

Блок 4-5. Подъем по наклонной навесной переправе – Спуск по наклонной навесной переправе.

Блок этапов проходит в следующем порядке:

- 1) Первый участник переходит по коридору нитки к вертикальным подъемным перилам;
- 2) Первый участник поднимается к ТО2 по п.7.10, крепит перила этапа 4;
- 3) Первый участник проходит этап 5;
- 4) Остальные участники проходят этап 4 и 5.

Этап 4. Подъем по наклонной навесной переправе.

Параметры:

| Длина этапа | Крутизна | Расстояние от опоры до КЛ | Высота ТО над землей |
|-------------|----------|---------------------------|----------------------|
| 18 м | 30° | ИС – 4 м | ИС – 0,2 м |

Оборудование:

ИС: БЗ, КЛ – начало ОЗ, ТО1 – 1 карабин.

ЦС: ОЗ, ТО2 – 2 карабина.

Действия: Движение первого участника по п.7.10. Движение остальных участников по п.7.9 с ВКС по п.7.9.4. Снятие перил по п.7.7.1 разрешено с ТО2, во время прохождения этапа 5 и с ЦС этапа 5.

Обратное движение: В случае невозможности вернуться по своим перилам по п.7.9, движение осуществляется по коридору своей нитки к ТО1.

Этап 5. Спуск по наклонной навесной переправе.

Параметры:

| Длина этапа | Крутизна | Расстояние от опоры до КЛ | Высота ТО над землей |
|-------------|----------|---------------------------|----------------------|
| 15 м | 30° | ЦС – 3 м | ЦС – 0,2 м |

Оборудование:

ИС: ОЗ, ТО2 – 2 карабина.

Судейские перила.

ЦС: БЗ, КЛ – окончание ОЗ, ТО3 – петля.

Действия: Движение по п.7.9 с ВКС по п.7.9.4.

Обратное движение: В случае невозможности вернуться на ИС этапа по условиям, движение производится по п.7.9 с самостраховкой по п.7.10.2.

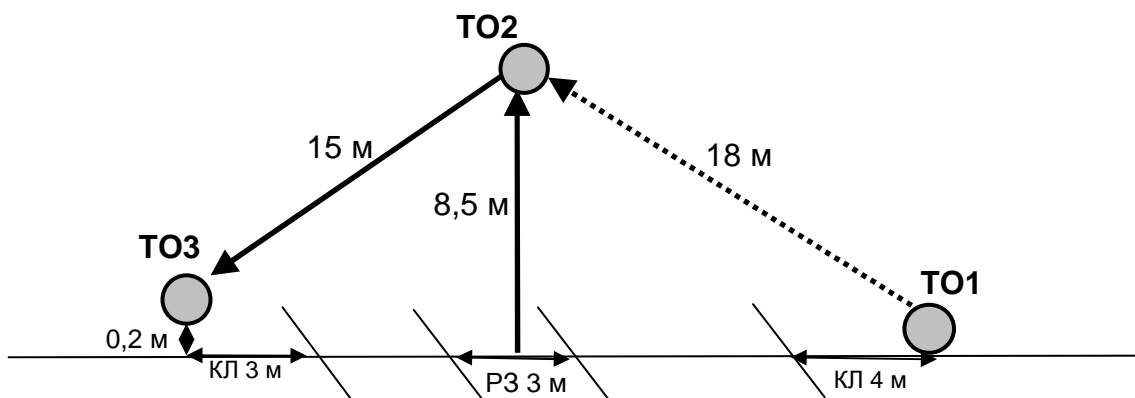

Расстояние до этапа 7: 360 м

Блок 7-8. Подъем по наклонной навесной переправе – Спуск по наклонной навесной переправе.

Этап 7. Подъем по наклонной навесной переправе.

Параметры:

| Длина этапа | Крутизна | Расстояние от опоры до КЛ | Высота ТО над землей |
|-------------|----------|---------------------------|----------------------|
| 16 м | 30° | ИС – 3 м | ИС – 0,5 м |

Оборудование:

ИС: БЗ, КЛ – начало ОЗ. ТО1 – горизонтальная опора.

Судейские перила для восстановления.

ЦС: ОЗ, ТО2 – 2 карабина.

Действия: Восстановление перил по п.7.6.12. Движение первого участника по п.7.9 с самостраховкой по п.7.10.2. Движение остальных участников по п.7.9 с ВКС по п.7.9.4.

Обратное движение: по п.7.9 с самостраховкой к ПОД по п.7.10.3.

Этап 8. Спуск по наклонной навесной переправе.

Параметры:

| Длина этапа | Крутизна | Расстояние от опоры до КЛ | Высота ТО над землей |
|-------------|----------|---------------------------|----------------------|
| 22 м | 30° | ЦС – 5 м | ЦС – 0,2 м |

Оборудование:

ИС: ОЗ, ТО2 – 2 карабина.

Судейские перила.

ЦС: БЗ, КЛ – окончание ОЗ, ТО3.

Действия: Движение по п.7.9 с ВКС по п.7.9.4.

Обратное движение: В случае невозможности вернуться на ИС этапа по условиям, движение производится по п.7.9 с самостраховкой по п.7.10.2.

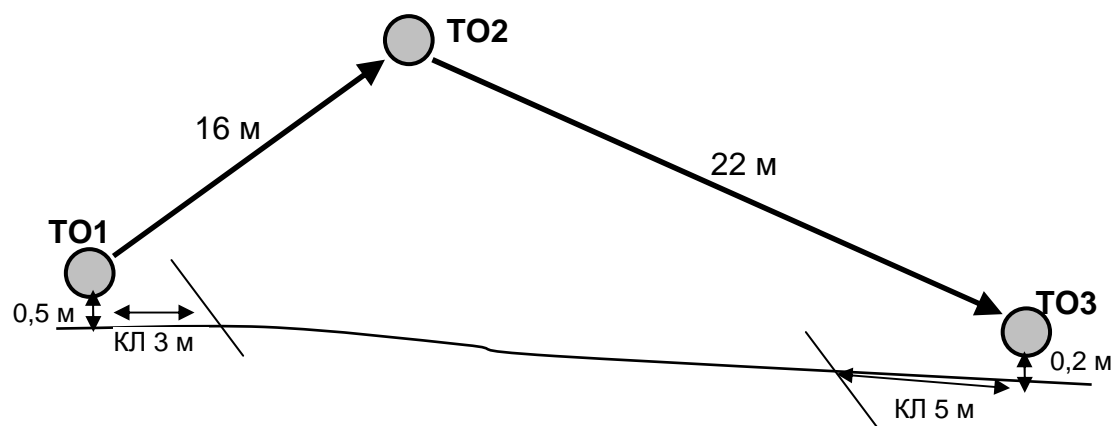

Расстояние до финиша: 35 м

ФИНИШ.