

ЧЕМПИОНАТ РОССИИ ПО СПОРТИВНОМУ ТУРИЗМУ НА ЛЫЖНЫХ ДИСТАНЦИЯХ

14-19 декабря 2015 г.

д. Головино, Истринский р-н, Московская обл.

УСЛОВИЯ СОРЕВНОВАНИЙ В ДИСЦИПЛИНЕ «ДИСТАНЦИЯ – ЛЫЖНАЯ – СВЯЗКА»

Класс дистанции – 5

Протяженность дистанции – 2000 м

Количество этапов – 8

СТАРТ.

Расстояние до этапа 1:

Этап 1. Переправа маятником по бревну.

Параметры:

Длина этапа	Расстояние от ТО до КЛ	Высота ТО над землей
12 м	ИС – 1,2 м	ИС – 1 м

Оборудование:

ИС: БЗ, КЛ – начало ОЗ, ТО – карабин.

ЦС: БЗ, КЛ – окончание ОЗ.

Действия: Организация перил по п. 7.6. Участники переправляются стоя по п. 7.14.1. Снятие перил по п. 7.7.1.

Обратное движение: Движение производится по КОД.

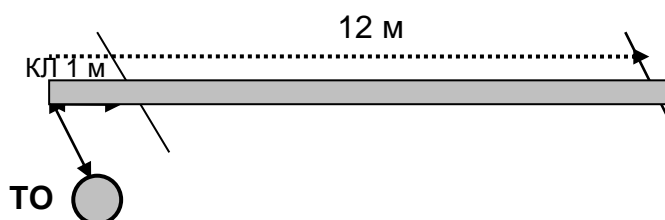

Расстояние до этапа 2:

Блок 2-3. Переправа по параллельным перилам – Навесная переправа.

Участники проходят блок в следующем порядке:

1. Участники закрепляют перила этапа 2 на ТО1 и ТО2 используя подводные перила. Участник, находящийся на ТО1, преодолевает этап 2 с ТО1 на ТО2. Проходить этап 2 второму участнику не обязательно.
2. Участники преодолевают этап 3 с ТО2 на ТО1.

Этап 2. Переправа по параллельным перилам (ТО1-ТО2).

Параметры:

Длина этапа	Крутизна	Расстояние между верхними и нижними перилами	Высота нижней ТО над землей
25 м	0°	1 м	ТО1, ТО2 – 4 м

Оборудование:

Этап оборудован вертикальными подводными перилами. Движение по подводным перилам п. 7.10.

ИС: ОЗ, ТО1 – горизонтальные опоры (для крепления перил), на верхней ТО карабин для самостраховки.

ЦС: ОЗ, ТО2 – горизонтальные опоры (для крепления перил), на верхней ТО карабин для самостраховки.

Действия: Организация перил по п. 7.6. Движение по п. 7.8. Разрешено использовать перила этапа 2 для преодоления навесной переправы (нижние перила используются для перил навесной переправы, верхние разрешено использовать для снятия перил этапа 3). При организации сопровождения пропускать веревку через ТО2 не обязательно. Нагружение ТО1 или ТО2 не более, чем одним участником (на подводных перилах, ТО2 или ТО1, или на переправе может находиться только один участник). Сопровождение осуществляется из РЗ.

Обратное движение: Движение участника по 7.8.

Этап 3. Навесная переправа (ТО2-ТО1-нижние опоры).

Параметры:

Длина этапа	Крутизна	Высота ТО над землей
25 м	0°	ТО1, ТО2 – 4 м

Оборудование:

Этап оборудован вертикальными отводными перилами. Движение по отводным перилам п. 7.10.

ИС: ОЗ, ТО2 – нижняя горизонтальная опора (для крепления перил), на верхней ТО карабин для самостраховки.

ЦС: ОЗ, ТО1 – нижняя горизонтальная опора (для крепления перил), на верхней ТО карабин для самостраховки.

Действия: Организация перил по п. 7.6. Движение по п. 7.9, далее по отводным перилам по п. 7.10. Снятие перил по п. 7.7.1, разрешено с РЗ под ТО1. При организации сопровождения пропускать веревку через ТО1 и ТО2 не обязательно. Нагружение ТО1 или ТО2 не более, чем одним участником (на подводных перилах, ТО2 или ТО1, или на переправе может находиться только один участник). Сопровождение осуществляется из РЗ.

Обратное движение: В случае невозможности вернуться по п. 7.9 движение производится по КОД.

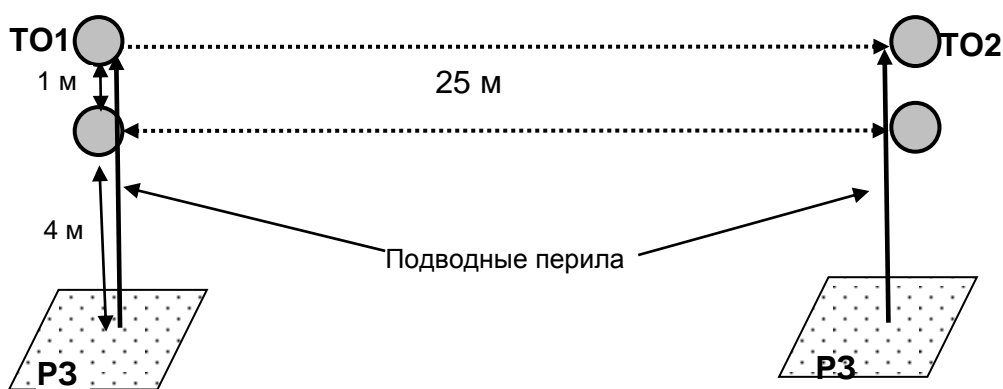

Расстояние до этапа 4:

Блок 4-5. Подъем по наклонной навесной переправе – Спуск.

Участники проходят блок в следующем порядке:

1. Первый участник поднимается к ТО2 используя подводные перила. Закрепляет командные перила на ТО2 для этапа 4 и 5. Преодолевает этап 5.
2. Второй участник преодолевает этап 4 и 5.

Этап 4. Подъем по наклонной навесной переправе.

Параметры:

Длина этапа	Крутизна	Расстояние от опоры до КЛ	Высота ТО над землей
22 м	25°	ИС – 2 м	ИС – 1,5 м

Оборудование:

ИС: БЗ, КЛ – начало ОЗ, ТО1 – горизонтальное бревно

Судейские перила для подъема на ТО2.

ЦС: ОЗ, ТО2 – 2 карабина (для страховки и самостраховки), горизонтальное бревно для крепления перил.

Действия: Движение первого участника по земле не регламентировано. Движение первого участника к ТО2 по 7.10 по судейским перилам. Организация перил по п. 7.6. Движение второго участника по п. 7.9. с ВКС по пп. 7.3.1-7.3.5. Снятие перил по п. 7.7.1(снятие перил разрешено с ЦС блока этапов). При подъеме на ТО2 участники обязаны встать на самостраховку до выполнения любых действий и могут выстегнуть её перед началом движения по этапу 5.

Обратное движение: В случае невозможности вернуться по п.7.9 с ВКС по пп. 7.3.1-7.3.5., движение производится по КОД к ИС блока этапов. Далее по условиям этапа 4 к ТО2.

Этап 5. Спуск.

Параметры:

Длина этапа	Крутизна
8 м	90°

Оборудование:

ИС: ОЗ, ТО2 – 2 карабина.

ЦС: БЗ.

Действия: Организация перил по п. 7.6. Движение участников по п. 7.10 с ВКС по пп 7.3.1-7.3.5. Снятие перил по п. 7.7.1.

Обратное движение: Движение производится по судейским перилам для подъема на ТО2 по п. 7.10.

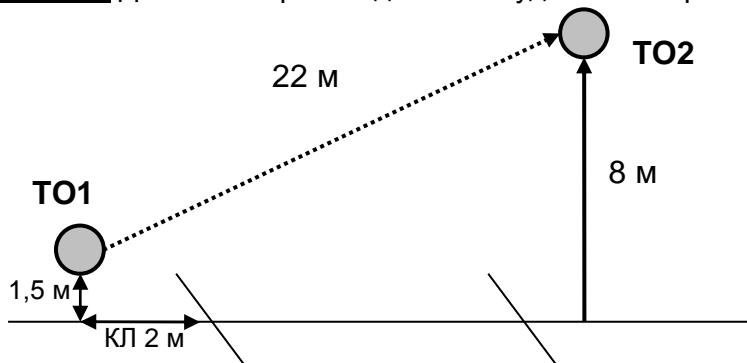

Расстояние до этапа 6:

Блок 6-7. Подъем – Спуск по наклонной навесной переправе.

Участники проходят блок этапов в следующем порядке:

1. Закрепляют перила, необходимые для прохождения этапа 7 на ТО2;
2. Преодолевают этап 6;
3. Преодолевают этап 7.

Этап 6. Подъем.

Параметры:

Длина этапа	Крутизна
8 м	90°

Оборудование:

ИС: БЗ, РЗ.

Судейские перила.

ЦС: ОЗ, ТО1 – карабин (для самостраховки, страховки), горизонтальное бревно (для крепления перил)

Действия: Движение первого участника по п. 7.10. Движение второго участника по 7.10 с ВКС по пп 7.3.1-7.3.5. При подъеме на ТО1 участники обязаны встать на самостраховку до выполнения любых действий и могут выстегнуть её перед уходом вниз по навесной переправе.

Обратное движение: Движение производится по 7.10 с ВКС по пп 7.3.1-7.3.5.

Этап 7. Спуск по наклонной навесной переправе.

Параметры:

Длина этапа	Крутизна	Расстояние от опоры до КЛ	Высота ТО над землей
25 м	25°	ЦС – 2 м	ЦС – 1,5 м

Оборудование:

ИС: ОЗ, ТО1 – карабин (для самостраховки), горизонтальное бревно (для крепления перил).

ЦС: БЗ, КЛ – окончание ОЗ, ТО2 – горизонтальное бревно.

Действия: Организация перил по п.7.6. Движение производится по п.7.9 с ВКС по пп 7.3.1-7.3.5. Снятие перил по п.7.7.1.

Обратное движение: Движение производится по п.7.9, обязательна самостраховка по п.7.10.2. В случае невозможности пройти этап по своей навесной переправе, движение производится по условиям этапа 6 к ТО1.

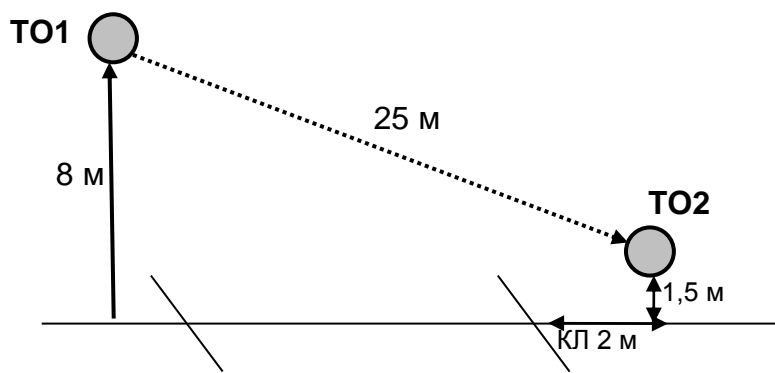

Расстояние до этапа 8:

Этап 8. Вертикальный маятник.

Участники проходят этап в следующем порядке:

1. Восстанавливают судейские перила навесной переправы на ТО1.
2. Один из участников поднимается на ТО2 по навесной переправе.
3. Закрепляет перила вертикального маятника на ТО2.
4. Спускается по навесной переправе с ВКС.
5. Преодолевают ОЗ по условиям.

Параметры навесной переправы:

Длина этапа	Крутизна	Высота ТО1 над землей
18 м	25°	ИС – 1,5 м

Параметры этапа:

Длина этапа	Высота этапа
5 м	7 м

Оборудование:

Судейские перила для восстановления навесной переправы.

ИС: БЗ, ТО1 – горизонтальное бревно, КЛ – начало ОЗ.

ТО2 – 2 карабина в ОЗ.

ЦС: БЗ, КЛ – окончание ОЗ.

Действия: Восстановление переправы по 7.6.12. Движение к ТО2 по п. 7.9 с самостраховкой по 7.10.2 Организация перил по п.7.6. Движение участника вниз по навесной переправе по п. 7.9 с ВКС по пп 7.3.1-7.3.5. Преодоление этапа по п. 7.15.6. В случае касания ОЗ участник возвращается на ИС этапа и повторяет этап без нарушения. Снятие маятниковых перил по п. 7.7.1.

Обратное движение: В случае невозможности вернуться на ИС этапа по условиям, движение участника осуществляется по КОД до ТО1. Далее движение должно осуществляться согласно условиям этапа.

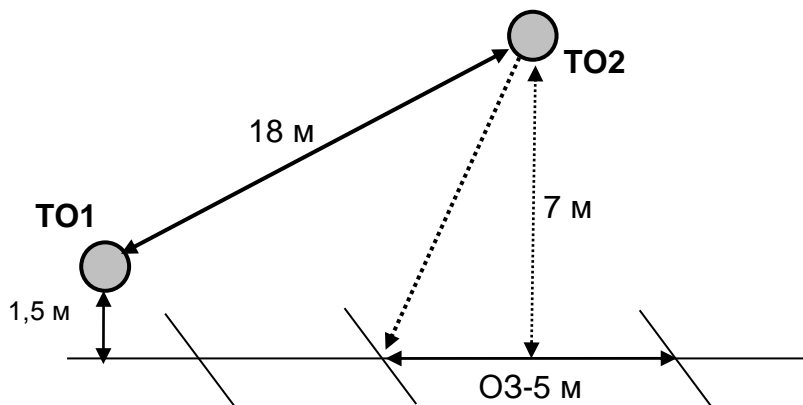

Расстояние до финиша:

ФИНИШ.