

Чемпионат Приволжского Федерального округа по спортивному туризму на пешеходных дистанциях

23 августа 2014 г.

г. Йошкар-Ола, пос. Песчаный

УСЛОВИЯ СОРЕВНОВАНИЙ В ДИСЦИПЛИНЕ «ДИСТАНЦИЯ – ПЕШЕХОДНАЯ – ГРУППА» (короткая, 4 класс)

Класс дистанции – 4

Протяженность дистанции – 1431 м

Количество этапов – 7

СТАРТ.

Расстояние до этапа 1: 20 м.

Блок 1-2. Подъем – Спуск по наклонной навесной переправе.

Этап 1 должно пройти минимум 3 участника. Проходить этап 1 первому участнику, закрепляющему перила на ТО2 не обязательно.

Этап 1. Подъем.

Параметры:

Длина этапа	Крутизна
10 м	90°

Оборудование:

ИС: БЗ, РЗ.

Судейские перила.

ЦС: ОЗ, ТО1 – карабин (для ВКС), горизонтальное бревно для крепления навесной переправы.

Действия: Движение первого участника по п. 5.10. При подъеме на ТО1 участник обязан встать на самостраховку до выполнения любых действий и может выстегнуть её перед уходом вниз по навесной переправе. Движение остальных участников по п. 5.11. Нагружение ТО1 не более, чем одним участником (на подъеме по судейским перилам, ТО1, или на навесной переправе может находиться только один участник).

Этап 2. Спуск по наклонной навесной переправе.

Параметры:

Длина этапа	Крутизна	Расстояние от опоры до КЛ	Высота ТО над землей
27 м	45°	ЦС – 1 м	ЦС – 1 м

Оборудование:

ИС: ОЗ, ТО1 – карабин (для ВКС), горизонтальное бревно для крепления навесной переправы.

ЦС: БЗ, КЛ – окончание ОЗ, ТО2 – горизонтальное бревно.

Действия: Движение первого участника не регламентируется. Организация перил по п. 5.6. Движение остальных участников по п. 5.9 с ВКС. Снятие перил по п. 5.7.1. Нагружение ТО1 не более, чем одним участником (на подъеме по судейским перилам, ТО1, или на навесной переправе может находиться только один участник).

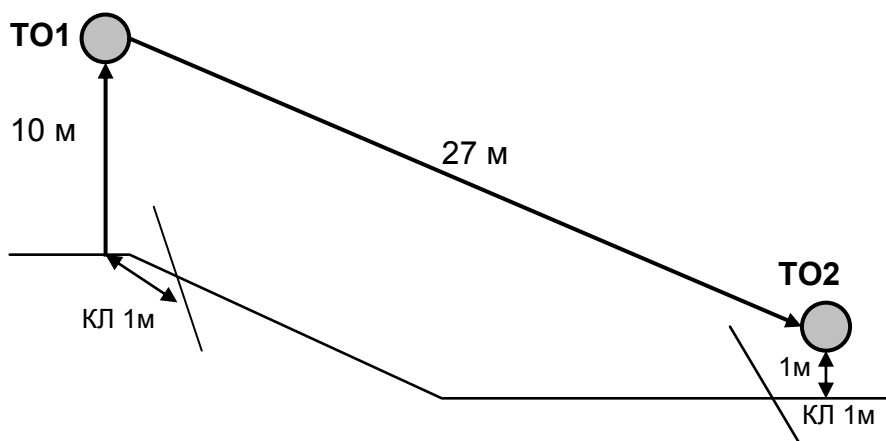

Расстояние до этапа 3: 370 м.

Этап 3. Навесная переправа.

Параметры:

Длина этапа	Крутизна	Расстояние от опоры до КЛ	Высота ТО над землей
30 м	0°	ИС, ЦС – 5 м	ИС – 0,5 м ЦС – 1 м

Оборудование:

ИС: БЗ, ТО1 – карабин, КЛ – начало ОЗ.

ЦС: БЗ, КЛ – окончание ОЗ, ТО2 – петля.

Действия: Движение первого участника по 5.3. Организация перил по п. 5.6. Движение остальных участников по 5.9. Снятие перил по п. 5.7.1.

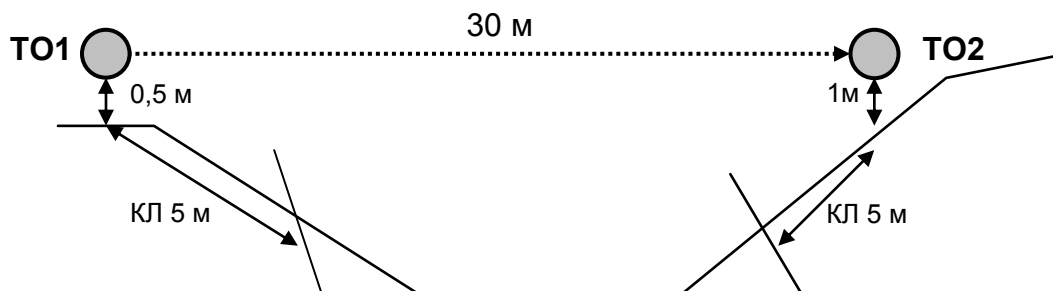

Расстояние до этапа 4: 506 м.

Блок 4-5. Подъем по наклонной навесной переправе – Спуск.

Этап 4. Подъем по наклонной навесной переправе.

Параметры:

Длина этапа	Крутизна	Расстояние от опоры до КЛ	Высота ТО над землей
16,5 м	45°	ИС – 2 м	ИС – 0,5 м

Оборудование:

ИС: БЗ, КЛ – начало ОЗ, ТО1 – горизонтальное бревно.

Судейские перила закрепленные на ЦС, ВСС.

ЦС: ОЗ, ТО2 – 2 карабина.

Действия: Участники восстанавливают навесную переправу на ТО1 по п.5.6. Крепление навесной переправы разрешено только на узел «штык». Движение первого участника по 5.9 с ВСС. Движение остальных участников по п. 5.9 с ВКС. Нагрузке ТО2 не более, чем одним участником (на навесной переправе, ТО2 или на спуске может находиться только один участник).

Этап 5. Спуск.

Параметры:

Длина этапа	Крутизна
11 м	90°

Оборудование:

ИС: ОЗ, ТО2 – 2 карабина.

ЦС: БЗ.

Действия: Организация перил по п. 5.6. Движение участников по п. 5.12 с ВКС. Снятие перил по п. 5.7.1. Нагрузке ТО2 не более, чем одним участником (на навесной переправе, ТО2 или на спуске может находиться только один участник).

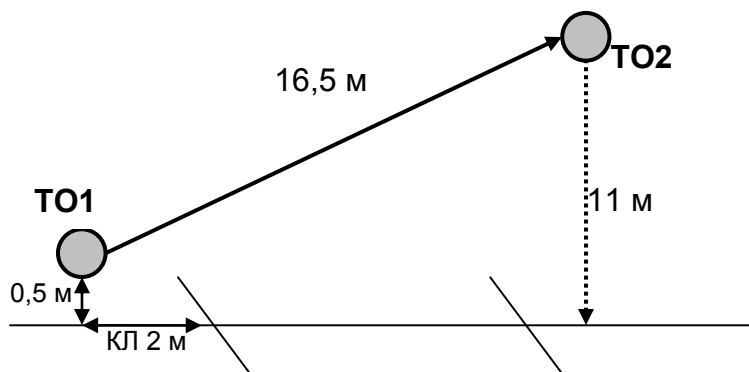

Расстояние до этапа 6: 260 м.

Этап 6. Переправа по бревну.

Параметры:

Длина этапа	Расстояние от ТО до КЛ	Высота ТО над землей
11 м	ИС – 0,5 м ЦС – 0,5 м	ИС – 1,5 м ЦС – 1,5 м

Оборудование:

ИС: БЗ, КЛ – начало ОЗ, ТО1 – карабин.

ЦС: БЗ, КЛ – окончание ОЗ, ТО2 – петля.

Действия: Движение первого участника стоя по 5.3. Организация перил по п. 5.6. Движение остальных участников по 5.8. Снятие перил по п. 5.7.1.

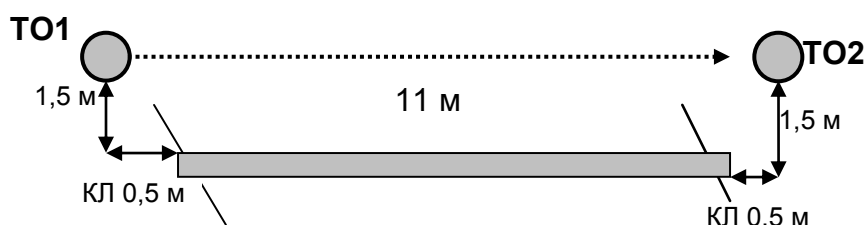

Расстояние до этапа 7: 95 м.

Этап 7. Переправа по параллельным перилам.

Параметры:

Длина этапа	Крутизна	Расстояние между верхними и нижними перилами	Расстояние от опоры до КЛ	Высота нижней ТО над землей
20 м	0°	1,5 м	ИС, ЦС – 5 м	ИС – 0,5 м ЦС – 1 м

Оборудование:

ИС: БЗ, ТО1 – карабины, КЛ – начало ОЗ.

ЦС: БЗ, КЛ – окончание ОЗ, ТО2 – петли.

Действия: Движение первого участника по 5.3. Организация перил по п. 5.6. Движение остальных участников по 5.8. Снятие перил по п. 5.7.1.

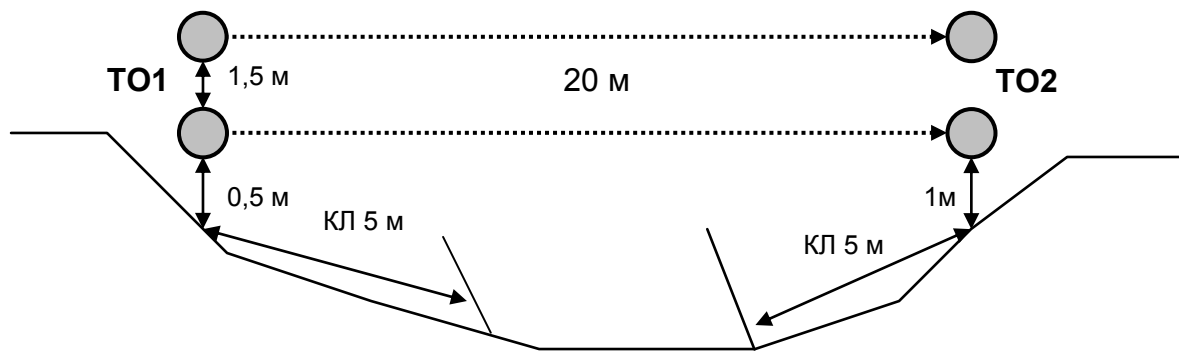

Расстояние до финиша: 55 м.

ФИНИШ.