

**КУБОК РОССИИ ПО СПОРТИВНОМУ ТУРИЗМУ
НА ЛЫЖНЫХ ДИСТАНЦИЯХ**

март 2013 г.

Республика Марий Эл, г. Йошкар-Ола

**УСЛОВИЯ СОРЕВНОВАНИЙ В ДИСЦИПЛИНЕ
«ДИСТАНЦИЯ – ЛЫЖНАЯ – СВЯЗКА»**

Класс дистанции	5	Количество этапов	7
Длина дистанции	9000м	Характер маркировки	красно-белая лента
Набор высоты	50	Система оценки нарушений	бесштрафовая
Контрольное время		Декларация	

Расстояние до этапа 1: м.

Блок 1-2. Подъем по перилам – Навесная переправа вниз (преодолевается без потери самостраховки). Лыжи не транспортируются. КВ = мин.

Участники преодолевают блок в следующем порядке:

- 1.Закрепляют перила этапа 2 на ТО3 по п. 5.6.
- 2.Преодолевают подъем по судейским подводным перилам по п. 5.10 на ТО1.
- 3.Преодолевают этапы 1 и 2 в соответствии с условиями.

Этап 1. Подъем по перилам.

Параметры:

Длина этапа	Крутизна
10 м	90°

Оборудование:

ИС: ОЗ, ТО1 – петля

Судейские перила.

ЦС: ОЗ, ТО2 – 2 карабина.

Действия: Движение: первый участник – 5.10, второй участник – 5.11.

Этап 2. Навесная переправа вниз.

Параметры:

Длина этапа	Угол наклона переправы	Расстояние от опоры до КЛ	Высота ТО над землей
31 м	45°	ЦС – 3 м	ЦС – 1,5

Оборудование:

ИС: ОЗ, ТО2 – 2 карабина.

ЦС: БЗ. КЛ – окончание ОЗ. ТО3 – петля.

Действия: До начала движения по блоку участники закрепляют навесную переправу на ТО3. Организация перил по п. 5.6. Движение участников по п. 5.9. Снятие перил по п. 5.7.1.

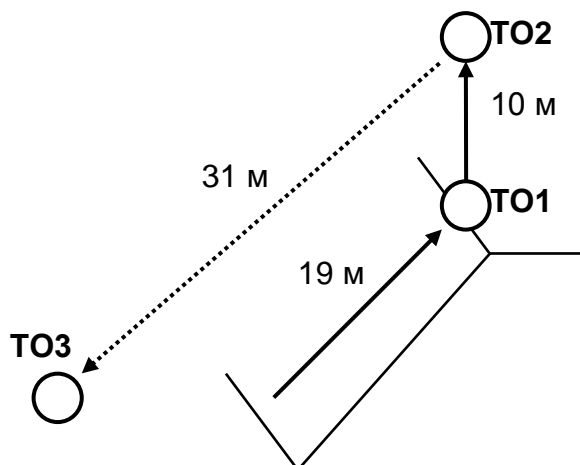

Расстояние до этапа 3: м.

Этап 3. Спуск по перилам на лыжах с верхней командной страховкой. КВ = мин.

Параметры:

Длина этапа	Крутизна склона	Расстояние от опоры до КЛ	Высота ТО над землей
27 м	40°	ИС – 3 м	ИС – 1,5 м

Оборудование:

ИС: БЗ, КЛ – начало ОЗ, ТО – 2 карабина.

ЦС: БЗ, КЛ – окончание ОЗ.

Действия: Организация перил – п. 5.6. Движение – п. 5.12. Снятие перил – п. 5.7.1.

Расстояние до этапа 4: м.

Блок 4-5. Навесная переправа вверх – Параллельные перила (преодолевается без потери самостраховки). Лыжи не транспортируются. КВ = мин.

Участники преодолевают блок в следующем порядке:

1. Закрепляют перила этапа 5 на ТО1 по п. 5.6.

2. Преодолевают спуск по своим подводным перилам по п. 5.10 на ТО2.

3. Преодолевают этапы 4 и 5 в соответствии с условиями.

Этап 4. Навесная переправа вверх.

Параметры:

Длина этапа	Угол наклона переправы	Расстояние от опоры до КЛ	Высота ТО над землей
21,5 м	45°	ИС – 3 м	ЦС – 6 м ИС – 0,3 м

Оборудование:

ИС: БЗ, КЛ – начало ОЗ. ТО2 – горизонтальная опора.

Судейские перила для восстановления.

ЦС: ОЗ, ТО3 – 2 карабина.

Действия: Восстановление перил по 5.6. Движение – п. 5.9. **Страховка второго участника только с ТО1 через ТО3**

Этап 5. Параллельные перила.

Параметры:

Длина этапа	Угол наклона переправы	Расстояние от опоры до КЛ	Высота ТО над землей
30 м	5°	ЦС – 2 м	ЦС – 0,5 и 1,5 м ИС – 5 и 6 м

Оборудование:

ИС: ОЗ, ТО3 – карабин (верхняя и нижняя опора).

ЦС: БЗ, КЛ – начало ОЗ, ТО1 – петля (верхняя и нижняя опора).

Действия: Перед началом движения по блоку участники крепят перила этапа № 5.

Организация перил – п. 5.6. Движение – п. 5.8. Снятие перил – п. 5.7.1.

Сопровождение первого участника только через ТО3 из ТО2

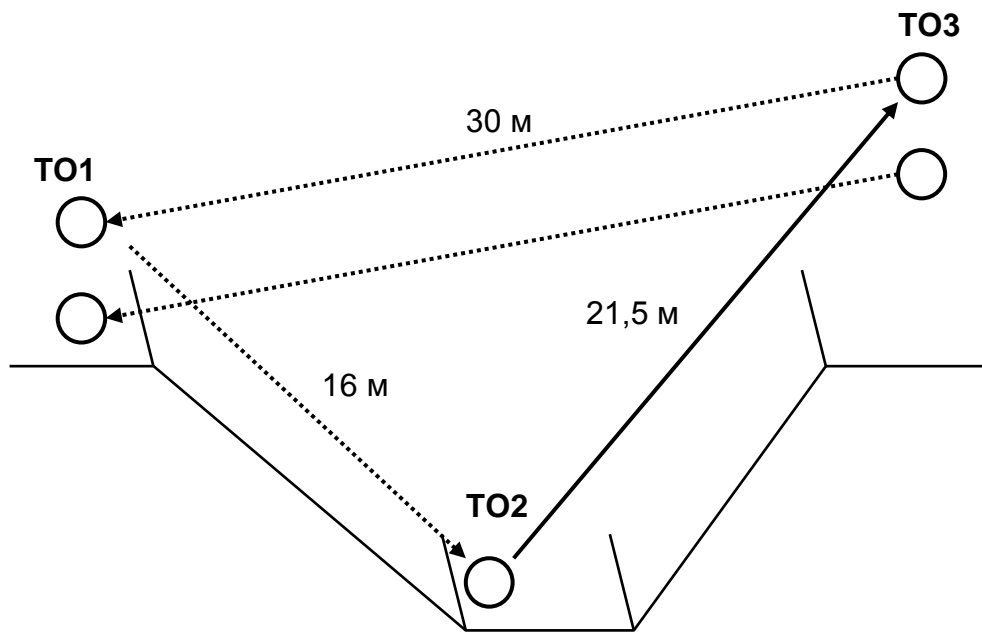

Расстояние до этапа 6: м.

Этап 6. Переправа по бревну. КВ = мин.

Параметры:

Длина этапа	Расстояние от опоры до КЛ	Высота ТО над землей
12 м	ИС – 0 м ЦС – 0 м	ИС – 2 м ЦС – 2 м

Оборудование:

ИС: БЗ, КЛ – начало ОЗ, ТО1 – карабин.

ЦС: БЗ, КЛ – окончание ОЗ. ТО2 – петля.

Действия: Движение первого участника – п. 5.3. Организация перил – п. 5.6. Движение второго участника – п. 5.8. Транспортировка лыж по п. 5.16. Снятие перил – п. 5.7.1

Расстояние до этапа 7: м.

Этап 7. Переправа по тонкому льду. КВ = мин.

Параметры:

Длина этапа	Расстояние от опоры до КЛ
35 м	ИС – 1 м ЦС – 1 м

Оборудование:

ИС: БЗ, КЛ – начало ОЗ, ТО1 – лед (зона для вкручивания ледобуров).

ЦС: БЗ, КЛ – окончание ОЗ. ТО2 – лед (зона для вкручивания ледобуров).

Действия: Движение первого участника – п. 5.1. Организация перил – п. 5.6. Движение второго участника – п. 5.8. Снятие перил – п. 5.7.1

Расстояние до финиша: м.