

2024

6-9 мая
Липецкая обл.,
с. Аргамач-Пальна

ВСЕРОССИЙСКИЕ СОРЕВНОВАНИЯ



ПО СПОРТИВНОМУ ТУРИЗМУ НА ПЕШЕХОДНЫХ ДИСТАНЦИЯХ

УСЛОВИЯ СОРЕВНОВАНИЙ В ДИСЦИПЛИНЕ «ДИСТАНЦИЯ – ПЕШЕХОДНАЯ» (КОРОТКАЯ (СПРИНТ))

| ПАРАМЕТРЫ ДИСТАНЦИИ | ПРАВИЛА | СОРЕВНОВАНИЯ |
|-----------------------------|----------------|--------------|
| КЛАСС ДИСТАНЦИИ | 3 | 3 |
| <i>Длина дистанции (км)</i> | <i>0,9-2,0</i> | <i>1,08</i> |
| <i>Количество этапов</i> | <i>5-10</i> | <i>8</i> |
| <i>Контрольное время</i> | - | |

Соревнования проводятся в соответствии с Правилами вида спорта «Спортивный туризм», раздела 3, части 7. В условиях указаны пункты Правил.

На соревнованиях применяется система электронной отметки SPORTident. Порядок работы с отметкой на дистанции будет изложен в инструкции по работе с SI.

ПЕРЕЧЕНЬ ЭТАПОВ, ПАРАМЕТРЫ, ОБОРУДОВАНИЕ И УСЛОВИЯ ПРОХОЖДЕНИЯ

СТАРТ

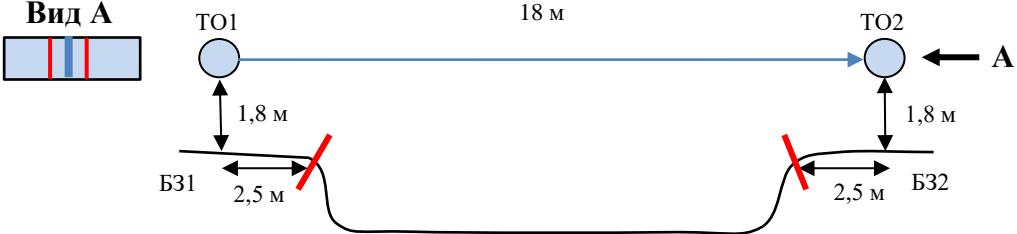
| Этап 1 | Навесная переправа | КВ – 5 минут |
|------------------------------------------------------------------------------------------------------------------------------------------------------------------------------------------------------------------------------------------------------------------------------------------------------------------|--------------------|-------------------------------------------------------------------------------------|
| <p><u>Оборудование:</u> ИС – Б31, ТО1 – горизонтальная опора, КЛ – начало ОЗ. Судейские перила навесной переправы. ЦС – Б32, ТО2 – горизонтальная опора, КЛ – окончание ОЗ.</p> <p><u>Действия:</u> движение участника по п. 7.9.</p> | |  |
| <p><u>Обратное движение:</u> по п. 7.9.</p> | | |

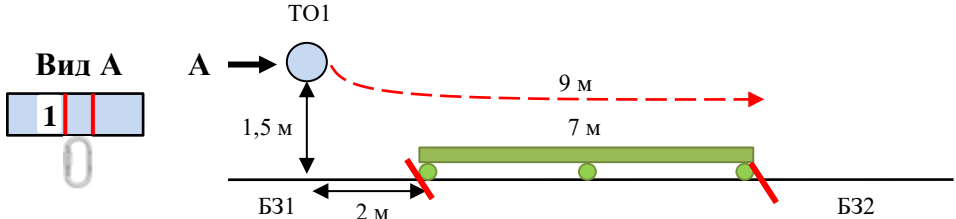
| Этап 2 | Переправа по бревну методом «горизонтальный маятник» | КВ – 5 минут |
|--------------------------------------------------------------------------------------------------------------------------------------------------------------------------------------------------------------------------------------------------------------------------------------------------------------------------------|------------------------------------------------------|--------------------------------------------------------------------------------------|
| <p><u>Оборудование:</u> ИС – Б31, ТО1 – судейский карабин, КЛ – начало ОЗ. КОД – вдоль нитки этапа. ЦС – Б32, КЛ – окончание ОЗ.</p> <p><u>Действия:</u> организация перил по п. 7.6. Движение участника по п. 7.14. Снятие перил по п. 7.6.15.</p> | |  |
| <p><u>Обратное движение:</u> по КОД.</p> | | |

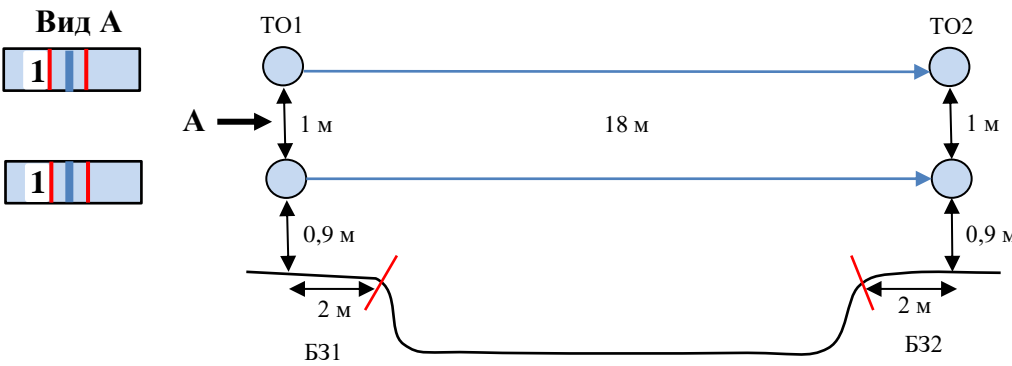
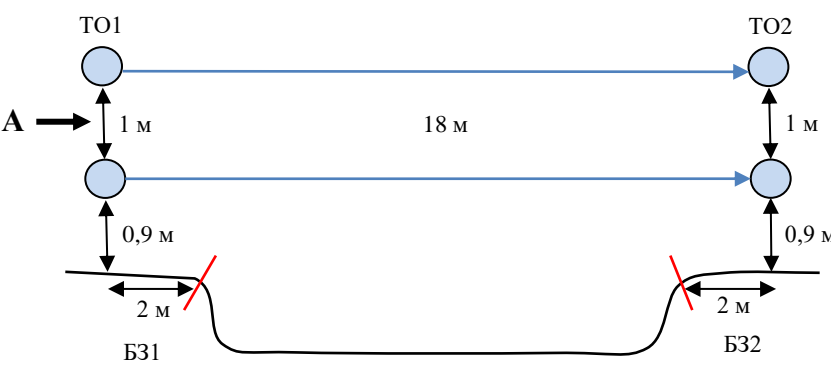
| Этап 3 | Переправа по параллельным перилам | КВ – 4 минуты |
|---------------------------------------------------------------------------------------------------------------------------------------------------------------------------------------------------------------------------------------------------------------------------|---------------------------------------------------------------------------------------------------------|-------------------------------------------------------------------------------------|
| <p><u>Оборудование:</u> ИС – БЗ1, ТО1 – горизонтальные опоры, КЛ – начало ОЗ. Верхние перила: судейские двойные перила. Нижние перила: слеклайн. ЦС – БЗ2, ТО2 – горизонтальные опоры, КЛ – окончание ОЗ.</p> | <p>Вид А</p>  |  |
| <p><u>Действия:</u> движение участника по п. 7.8.</p> | | |
| <p><u>Обратное движение:</u> по п. 7.8.</p> | | |

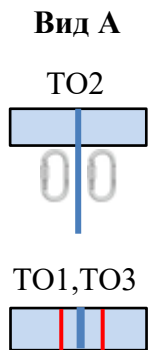
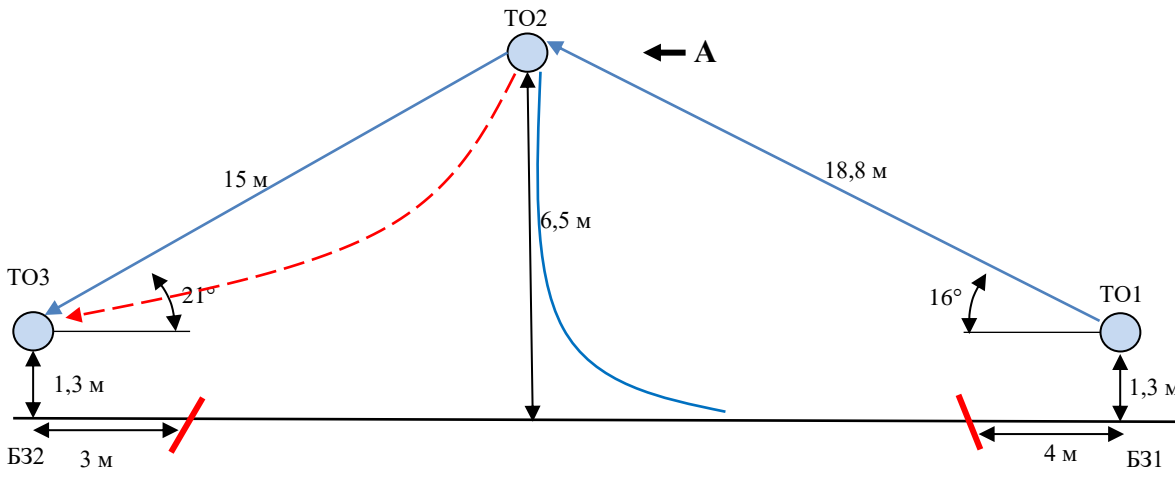
| Блок этапов 4–5 | Навесная переправа – Спуск по наклонной навесной переправе | КВ – 8 минут |
|-----------------------------------------------------------------------------------------------------------------------------------------------------------------------------------------------------------------------------------------------------------|-------------------------------------------------------------------------------------------------------------------------------------------------------------------------------------------------------------|--------------|
| | <p>Вид А</p>   | |
| <p>Этап 4. Навесная переправа</p> | <p>Этап 5. Спуск по наклонной навесной переправе</p> | |
| <p><u>Оборудование:</u> ИС – БЗ1, ТО1 – горизонтальная опора, КЛ – начало ОЗ. Судейские перила навесной переправы. ЦС – ОЗ, ТО2 – 2 судейских карабина, судейские ПОД для самостраховки по п. 7.9.4 (б).</p> | <p><u>Оборудование:</u> ИС – ОЗ, ТО2 – 2 судейских карабина. Судейские перила навесной переправы. ЦС – БЗ2, ТО3 – горизонтальная опора, КЛ – окончание ОЗ.</p> | |
| <p><u>Действия:</u> движение участника по п.п. 7.9, 7.9.4 (а).</p> | <p><u>Действия:</u> организация перил самостраховки по п. 7.6. Движение участника по п.п. 7.9, 7.9.4 (б). Снятие перил по п. 7.6.15.</p> | |
| <p><u>Обратное движение:</u> по п.п. 7.9, 7.9.4 (б) к судейским перилам.</p> | <p><u>Обратное движение:</u> по п.п. 7.9, 7.9.4 (а) или по КОД вдоль нитки этапа к ТО1 и далее по условиям прохождения этапа 4.</p> | |

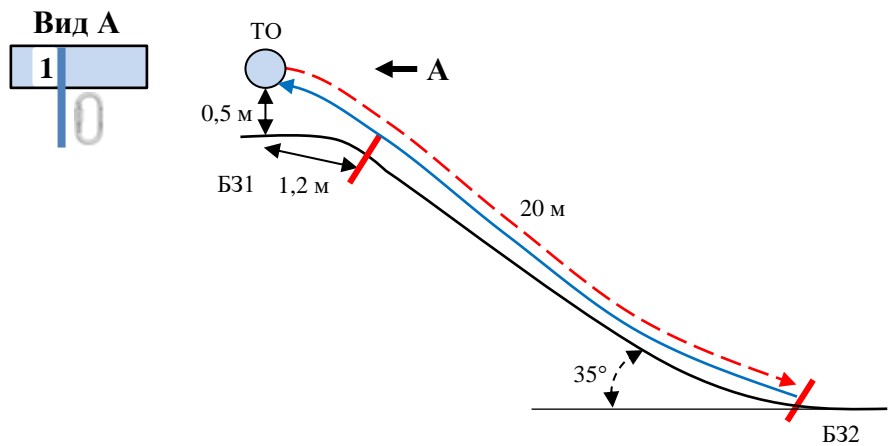
| Этап 6 | Спуск по склону | КВ – 7 минут |
|-------------------------------------------------------------------------------------------------------------------------------------------|-----------------|-------------------------------------------------------------------------------------|
| <p><u>Оборудование:</u> ИС – Б31, ТО – 1 карабин, КЛ – начало ОЗ. ПОД – судейские перила. ЦС – Б32, КЛ – окончание ОЗ.</p> | |  |
| <p><u>Действия:</u> организация перил по п. 7.6. Движение участника по п. 7.10. Снятие перил по п. 7.6.15.</p> | | |
| <p><u>Обратное движение:</u> по п. 7.10 по своим перилам или по ПОД.</p> | | |

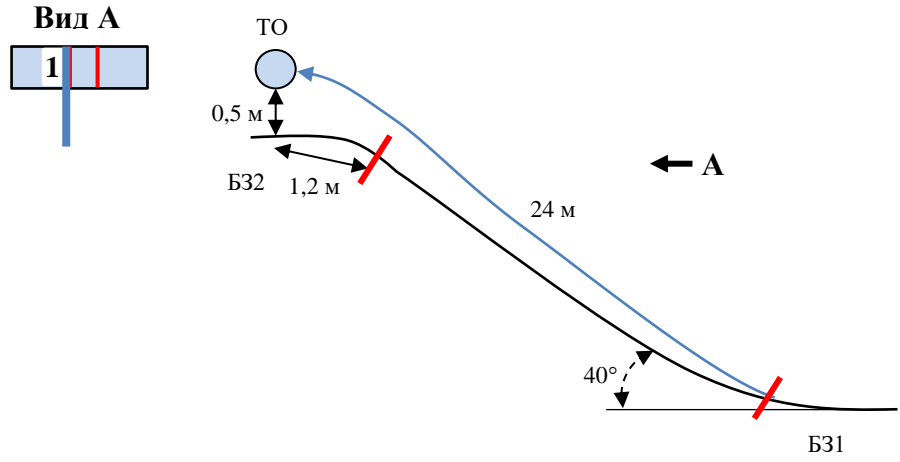
| Этап 7 | Подъем по склону | КВ – 7 минут |
|------------------------------------------------------------------------------------------------------------------------------------------------|------------------|--------------------------------------------------------------------------------------|
| <p><u>Оборудование:</u> ИС – Б31, КЛ – начало ОЗ. Судейские перила. ЦС – Б32, ТО – горизонтальная опора, КЛ – окончание ОЗ.</p> | |  |
| <p><u>Действия:</u> движение участника по п. 7.10.</p> | | |
| <p><u>Обратное движение:</u> по п. 7.10.</p> | | |

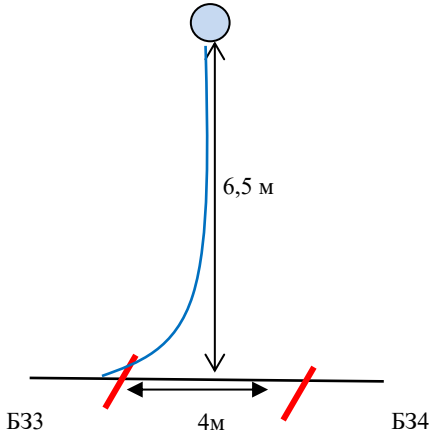
| Этап 8 | Переправа методом «вертикальный маятник» | КВ – 3 минуты | | |
|---------------------------------------------------------------------------------------------------------------------------------------------------|-------------------------------------------------------------------------------------|---------------|--|--|
| <p><u>Оборудование:</u> ИС – БЗЗ, КЛ – начало ОЗ. Судейские перила. КОД – вдоль нитки этапа. ЦС – БЗ4, КЛ – окончание ОЗ.</p> |  | | | |
| <p><u>Действия:</u> движение участника по п.п. 7.15, 7.15.2 (а).</p> | | | | |
| <p><u>Обратное движение:</u> по КОД или по п.п. 7.15, 7.15.2 (а).</p> | | | | |

ФИНИШ